

 **skiotex-plasty**



Společnost Milan Černý – Sklotex plasty je s více než 25letou tradicí leaderem v oblasti vakuového tváření plastů na českém i zahraničním trhu.

Naším cílem je nabízet co nejširší služby v oblasti výroby produktů technologií vakuového tváření plastů. Nejvyšší odbyt realizuje Sklotex plasty v oblasti automotive a mezi naše nejvýznamnější zákazníky patří společnosti Bosch, Continental, TRW - Automotive, Denso.

Ve vzájemných obchodních vztazích s našimi partnery, zaměstnanci a veřejností se od prvopočátku našeho podnikání řídíme profesionálními podnikatelskými pravidly. K těm řadíme především preferenci slušného a poctivého jednání, komunikaci, spolehlivost, důvěru a kvalitu. Věříme, že právě tyto hodnoty nám pomáhají k úspěchu v naší práci.

Milan Černý, ředitel společnosti

Individuální přístup

Naše produkty jsou vyráběny na klíč, dle individuálních potřeb každého zákazníka. Ve výrobě je zahrnuto vše od technického návrhu výrobku, jeho vývoje včetně zkušební dílu pro uložení a zhotovení lisovací formy, až po jeho finální zpracování. Jedná se především o výrobu přepravních obalů dle požadavků zákazníků vyrábějících nejrůznější komponenty a součástky, které je třeba bezpečně a přitom v přehledném množství přepravit od výrobce k odběrateli.

Technologie a kvalita

Společnost Sklotex plasty disponuje rozlehlými výrobními a skladovacími prostory, které neustále rozšiřuje a díky zastavěné výměře více než 2300 m² spolu s přilehlými pozemky není omezena v dalším rozvoji.

Výrobní park společnosti je sestaven výhradně z britských strojů značky Formech. Jejich kvalita, spolehlivost a technologická variabilita nám umožňuje operativně reagovat na nejrůznější požadavky zákazníků, a to zejména výrobců komponentů pro automobilový, elektrotechnický a zdravotnický průmysl.

Společnost Sklotex plasty trvale poskytuje produkty v souladu s příslušnými předpisy a požadavky zákazníků a neustále usiluje o zvyšování jejich kvality. V roce 2005 společnost získala certifikaci kvality ISO 9001.



Fixační přepravní paletky



Fixační přepravní paletky slouží pro balení široké škály citlivých technologických a průmyslově-technických součástí, smontovaných dílů a hotových celků, které se během přepravy nesmí poškodit.

Vzhledem k modernímu vybavení našeho konstrukčního a nástrojářského oddělení vyrábíme dle požadavků zákazníka i tvarově velmi složité paletky. Zakázky na výrobu fixačních přepravních paletek zpracováváme od návrhu, přes technickou dokumentaci, doporučení materiálu, povrchové úpravy až po samotnou výrobu.

Součástí technické dokumentace je i zpracování grafické vizualizace zakázky.

Všechny typy plastových materiálů, ze kterých fixační paletky vyrábíme, jsou recyklovatelné.

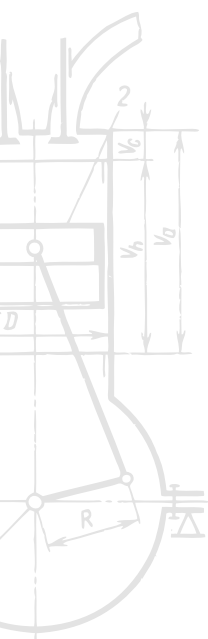



Fixační přepravní paletky

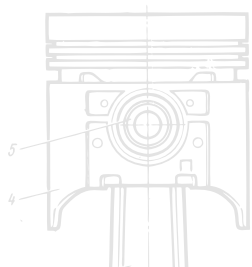



Fixační přepravní paletky



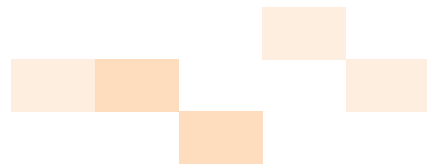
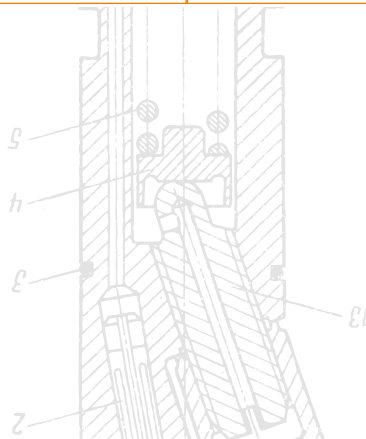
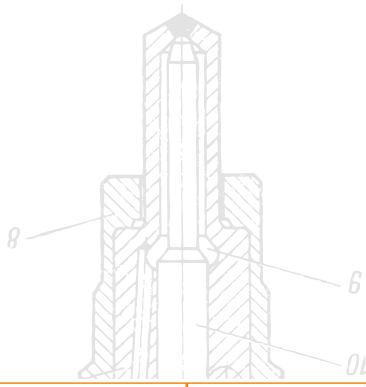

Samonosné stohovací paletky



Samonosné stohovací paletky slouží k přepravě a ochraně výrobků bez použití dalších balících systémů. Díky kontrolovanému tvaru obvodu je lze stohovat a ukládat přímo na paletu.

Zakázky na výrobu samonosných stohovacích paletek zpracováváme od návrhu, přes technickou dokumentaci, doporučení materiálu, povrchové úpravy až po samotnou výrobu. Součástí technické dokumentace je zpracování grafické vizualizace zakázky a na vyžádání lze zpracovat také 3D data daného výrobku.

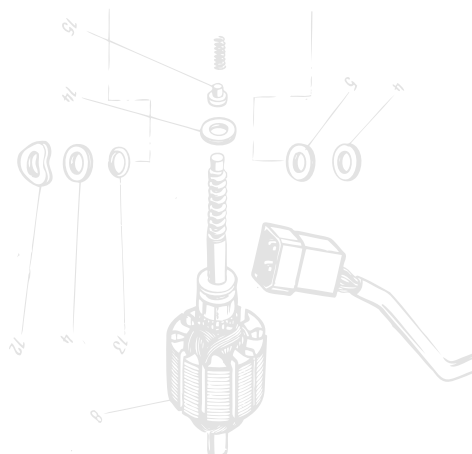





Vzhledem k neustále se vyvíjejícím technologiím ve všech oblastech průmyslové výroby musíme i my zdokonalovat naše technické i technologické výrobní dovednosti. Mezi dynamicky se rozvíjející procesy zahrnujeme návrhy, konstrukci a výrobu forem pro drobné průmyslové mechanismy a součástky. Díky kvalitním softwarovým vybavením umíme vyrábět formy pro přepravní obaly na míru pro tvarově složité komponenty.



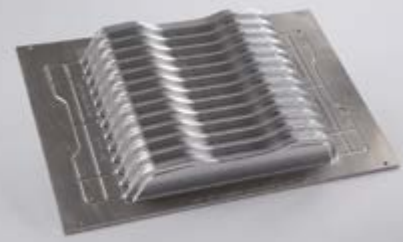
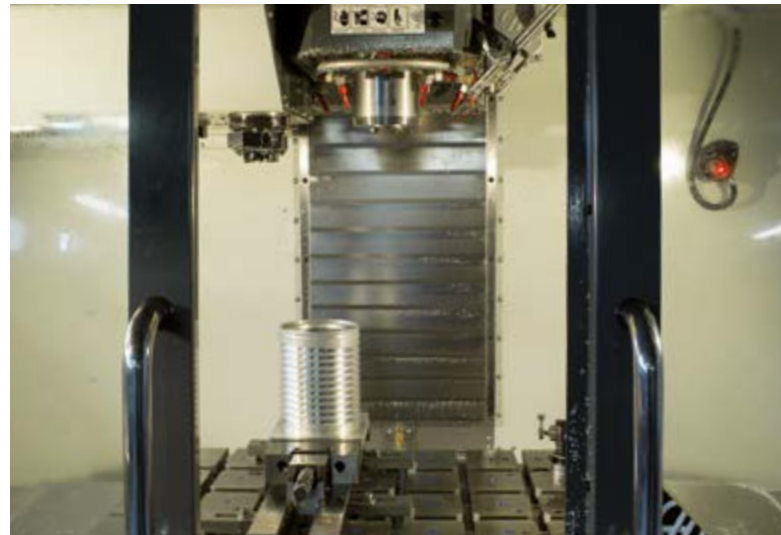

Rastry a mřížky



V posledních letech je kladen důraz především na rychlost vývoje a výroby. Chytrým řešením v oblasti obalových materiálů jsou rastry a mřížky. Rastry je možné konstruovat bez použití forem, což přináší značnou úsporu času při vývoji a zvýšení flexibility ve všech fázích výroby. Jedná se o jednoduché a funkční řešení balení produktů. Mřížky lze použít jako mezioperační i finální podobu balení.

VYUŽITÍ

Rastry a mřížky slouží ke kompletování a balení různých dílů ať už při pohybu ve výrobě, přepravě nebo pro využití finálního balení.



MATERIÁL

Mřížky vyrábíme z lehčených desek, dutinkového PP, pěny, papíru a dalších materiálů včetně ESD vlastností.



MOŽNOSTI PROVEDENÍ ROZLIŠENÍ

Pro rozlišení lze mřížky označit pomocí samolepek nebo je přímo vyrábět v různých barevných odstínech.

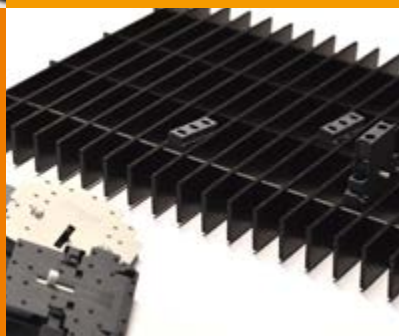

TERMÍNY DODÁNÍ

Mřížky jsme schopni zařadit do výroby v co nejrychlejším čase od obdržení objednávky.



INFORMACE A OBJEDNÁVKY

Se svými dotazy či poptávkami se obraťte na obchodního ředitele: Tomáš Černý
E-mail: tomas.cerny@sklotex-plasty.cz,
Mobil: 725 241 951

Na přání zákazníka dodáváme mřížky buď zkompletované nebo nesložené. K rastrům lze samozřejmě dodat i proložky. U některých typů materiálů lze proložku přidělat zesponu napevno tak, aby mřížka v kompletu tvořila box se dnem.



Příroda nám není lhostejná a prostředí, ve kterém žijeme, chceme zachovat zdravé i pro další generace. Udržujeme proto koncept cirkulární ekonomiky, který je integrální součástí ekologie a udržitelného rozvoje. Naše firma se tím snaží změnit pohled na plast jako na škodlivý odpad. Plastové výrobky se v případě správného používání a následného recyklování stávají znovu materiálem, který je účelně prospěšnou surovinou.

Naše výrobky jsou recyklovatelné a veškerý zbytkový materiál z každého výrobku pečlivě balíme, recyklujeme a jeho drť přidáváme do výroby nových šarží materiálu. Jedná se tak o nekonečný koloběh výroby bez odpadu a bez negativních dopadů na přírodní ekosystémy.

S ekologickou likvidací pomáháme i našim zákazníkům

Našim zákazníkům nabízíme službu odběru dodaných plastových výrobků určených k likvidaci. Odběratel tak nemusí řešit problém s likvidací odpadu, která je finančně, časově i ekologicky náročná.





Od roku 2005, kdy společnost poprvé získala certifikát o zavedení a trvalém zlepšování systému managementu kvality ISO 9001, pravidelně a úspěšně prokazujeme naši schopnost trvale poskytovat produkty v souladu s příslušnými předpisy a požadavky zákazníků. Ve všech firemních činnostech udržujeme vysoký standard služeb a systémového přístupu, což se také projevuje na rozšíření obchodních příležitostí v oblasti získávání nových zakázek.



CERTIFIKÁT

č. 42016243

Osvědčujeme a prohlašujeme, že systém managementu kvality ve společnosti



Milan Černý
Labská 397
503 02 Předměčice nad Labem
Česká republika

včetně provozovny:
Lipská 251, 517 21, Týniště nad Orlicí

byl prověřen a shledán splňující požadavky normy

ISO 9001:2015

pro předmět činnosti

Výroba plastových výrobků.

Osvědčujeme a prohlašujeme, že systém managementu kvality ve společnosti



Milan Černý
Labská 397
503 02 Předměčice nad Labem
Česká republika

včetně provozovny:
Lipská 251, 517 21, Týniště nad Orlicí

byl prověřen a shledán splňující požadavky normy

ISO 9001:2015

pro předmět činnosti

Výroba plastových výrobků.



CERTIFICATE

No. 42016243

This is to certify the Quality Management System of



Milan Černý
Labská 397
503 02 Předměčice nad Labem
Czech Republic

Including Establishment:
Lipská 251, 517 21, Týniště nad Orlicí

has been assessed and found to be in compliance with the Standard

ISO 9001:2015

applicable to

Manufacture of plastic products.

The certificate has been issued under No. **42016243 (version 2)** for the registration period from 03 February 2023 to 02 February 2026. The first certificate date of issue is 24 January 2005 under another certification body.

Approved by:  Printed by: 



validity code: **2F7EA8F9-B75**
Obnovit kód ověřování na stránce www.ll-c.info

LL-C (Certification), Czech Republic a.s. | Pobožní 620/3, 186 00 Praha 8

Tento certifikát byl vydán pod číslem **42016243 (verze 2)** a je platný od 3. února 2023 do 2. února 2026. První certifikát byl vystaven dne 24. ledna 2005 pod jiným certifikačním orgánem.

Schválil:  Vytiskl: 



ověřovací kód **2F7EA8F9-B75**
Platnost certifikátu ověřte tímto kódem na www.ll-c.info

LL-C (Certification), Czech Republic a.s. | Pobožní 620/3, 186 00 Praha 8



ZERTIFIKAT

Nr. 42016243

Dieses Zertifikat bestätigt, dass das Qualitätsmanagementsystem der Organisation



Milan Černý
Labská 397
503 02 Předměčice nad Labem
Tschechische Republik

Inklusive Betriebsstätte:
Lipská 251, 517 21, Týniště nad Orlicí

wurde geprüft und die in der folgenden Norm festgelegten Anforderungen erfüllt werden

ISO 9001:2015

Zertifikatsbereich:

Produktion von Kunststoffprodukten.

Dieses Zertifikat wurde ausgestellt unter der Nummer **42016243 (Version 2)** für die Registrierungsperiode vom 3. Februar 2023 bis 2. Februar 2026. Das erste Ausstellungsdatum des Zertifikats ist der 24. Januar 2005 durch eine andere Zertifizierungsstelle.

Bestätigt von:  Ausgestellt von: 



Validierungscodes: **2F7EA8F9-B75**
Überprüfen Sie die Gültigkeit dieses Codes auf www.ll-c.info

LL-C (Certification), Czech Republic a.s. | Pobožní 620/3, 186 00 Praha 8



Naší devízou je individuální přístup ke každému obchodnímu partnerovi, vstřícnost, komunikace, kreativita, kvalita a spolehlivost. Obchodních partnerů, se kterými spolupracujeme, si vážíme a věříme, že jsou s naší prací spokojeni. Důkazem jsou dlouhodobé vztahy s našimi zákazníky.



Kontaktní údaje firmy - provozovna



Sklotex - plasty

Lipská 251
517 21 Týniště nad Orlicí
IČO: 40117022, DIČ: CZ6308180626

Tel./fax: +420 494 371 395
E-mail: info@sklotex-plasty.cz



Ředitel společnosti

Milan Černý

E-mail: milan.cerny@sklotex-plasty.cz
Mobil: 731 151 921



Obchodní ředitel

Ing. Tomáš Černý

E-mail: tomas.cerny@sklotex-plasty.cz
Mobil: 725 241 951



Výrobní ředitel

Radek Jedlička

E-mail: radek.jedlicka@sklotex-plasty.cz
Mobil: 732 187 760



Ekonomický ředitel

Eva Černá

E-mail: eva.cerna@sklotex-plasty.cz
Mobil: 728 050 256



Identifikační údaje firmy - sídlo

Milan Černý

Labská 397, 503 02 Předměřice nad Labem, IČO: 40117022, DIČ: CZ6308180626
Zápis v živnostenském rejstříku u Magistrátu města Hradec Králové.

